

PROGETTO

CABINA PREFABBRICATA REALIZZATA IN CAV-BOX ENEL MOD 619

L'AZIENDA

La società ha sede legale a Solofra (AV) e può essere considerata una delle più dinamiche realtà imprenditoriali della provincia di Avellino, ed opera nel settore della progettazione e realizzazione di impianti elettrici, pubblici, privati ed industriali di media e bassa tensione, produzione e installazione di cabine elettriche Mt/Bt, cabine elettriche prefabbricate omologate ENEL in C.A.V. (cemento armato vibrato), cabine elettriche prefabbricate a pannelli, cabine decomposizione Gas e cabine elettriche metalliche (container metallici) complete di apparecchiature e prodotti per il settore agrozootecnico (silos orizzontali e verticali, muri di contenimento, porcilaie, cuccette, vasche per lo stoccaggio liquami). Il nostro principale obiettivo è soddisfare ogni singola esigenza di ogni singolo Cliente. Per questo motivo abbiamo creato una struttura organizzativa di grande esperienza che, per poter garantire soluzioni personalizzate e innovative nel rispetto delle normative vigenti e dell'ambiente, è in continuo aggiornamento professionale per soddisfare le esigenze dei mercati nazionali e internazionali.

La B Group Italia Srl, implementa, attua e mantiene un Sistema Qualità aziendale efficace ed efficiente secondo lo standard della norma UNI EN ISO 9001:2008

CONTATTI



Sede Amministrativa

Via Lavinaio, n°2 - 83029 - Solofra (AV)

Contatti

telefono: 0825 535349

fax: 0825 535349

e-mail: info@bgroupitalia.it

mail PEC: bgroupsrl@pec.it

sito web : www.bgroupitalia.it

DATI

| | | |
|---------------------------------|-------------------------|--------|
| COMMITTENTE | | |
| PROGETTISTA ARCHITETTONICO | PROGETTISTA STRUTTURALE | |
| TIMBRO E FIRMA PER ACCETTAZIONE | | |
| DATA | COMMESSA | TAVOLE |
| LUOGO DI SCARICO | | SCALA |
| ELABORATI GRAFICI | | |
| REV.01 | | |
| REV.02 | | |
| REV.03 | | |

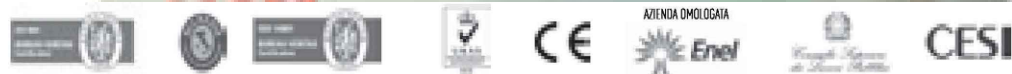

PROGETTO

CABINA PREFABBRICATA REALIZZATA IN CAV-BOX ENEL MOD 619

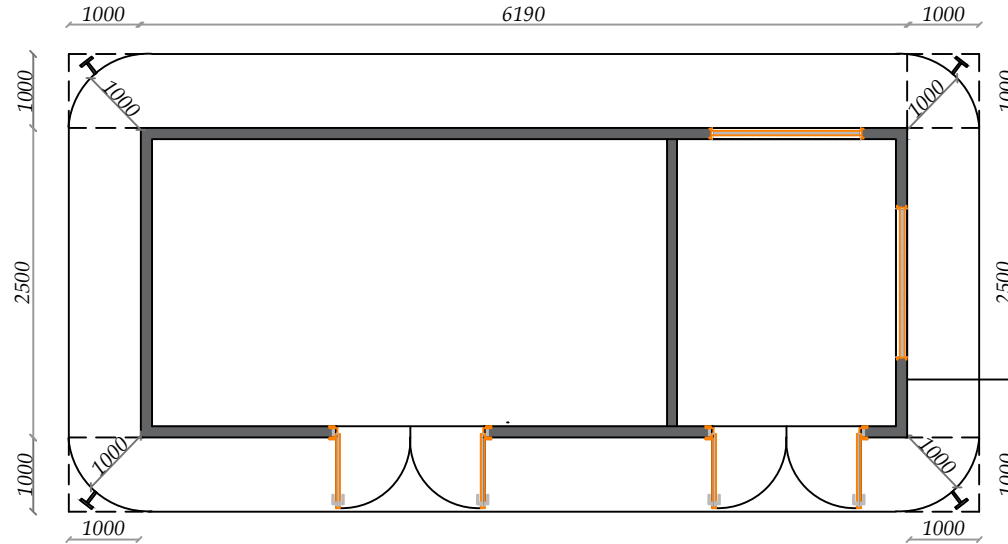
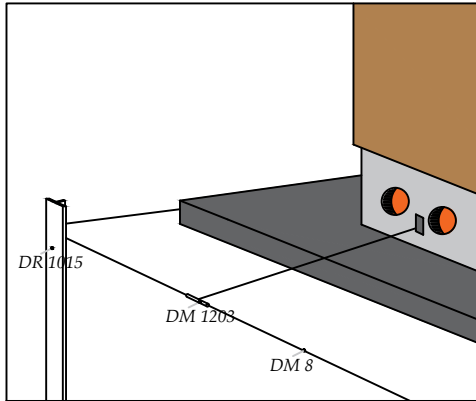

PARTICOLARE CONNETTORE INTERNO-ESTERNO

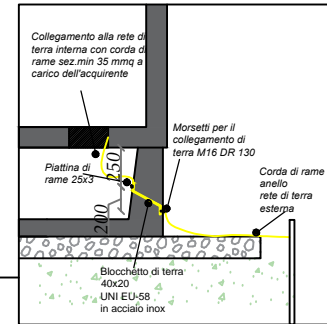

PARTICOLARE PALETTO DI TERRA

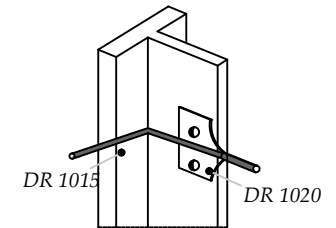

| SIGLA | DESCRIZIONE |
|---------|--|
| DC 8 | Conduttore a corda di rame Ø 7.56 sez 35 mmq |
| DM 1203 | Morsetto bifilare a compressione |
| DR 1015 | Paletto di terra in profilato di acciaio |
| DR 1020 | Capocorda a compressione diritto per corda di rame Ø 7.56 con attacco piatto a due fori per paletto di ferro |

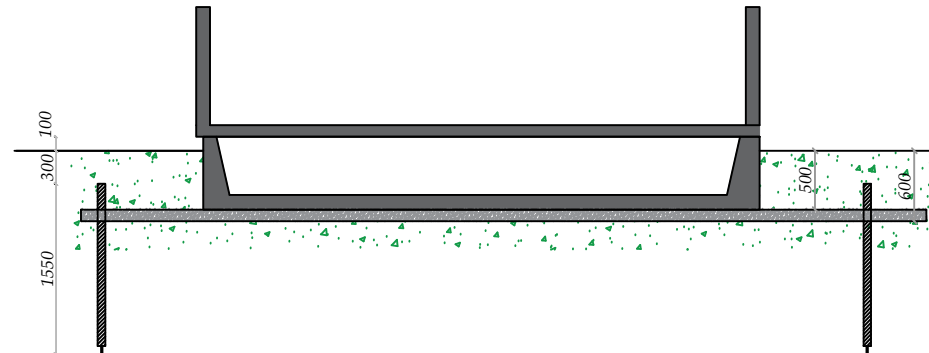

PAG.6/7

B GROUPITALIA

Sede Legale: Via Lavinaio, 2 - 83029 - Solofra (AV)
Tel +39 0825 535349 Fax +39 0825 535349
info@bgroupitalia.it www.bgroupitalia.it

ELABORATI GRAFICI
**IMPIANTO DI
MESSA A TERRA**

RIF.OFFERTA

DATA

CLIENTE

Timbro e firma per accettazione

NOTE:

